

DETALHE TÍPICO DE FIXAÇÃO DE TUBO PVC NA LAJE
SEM ESCALA

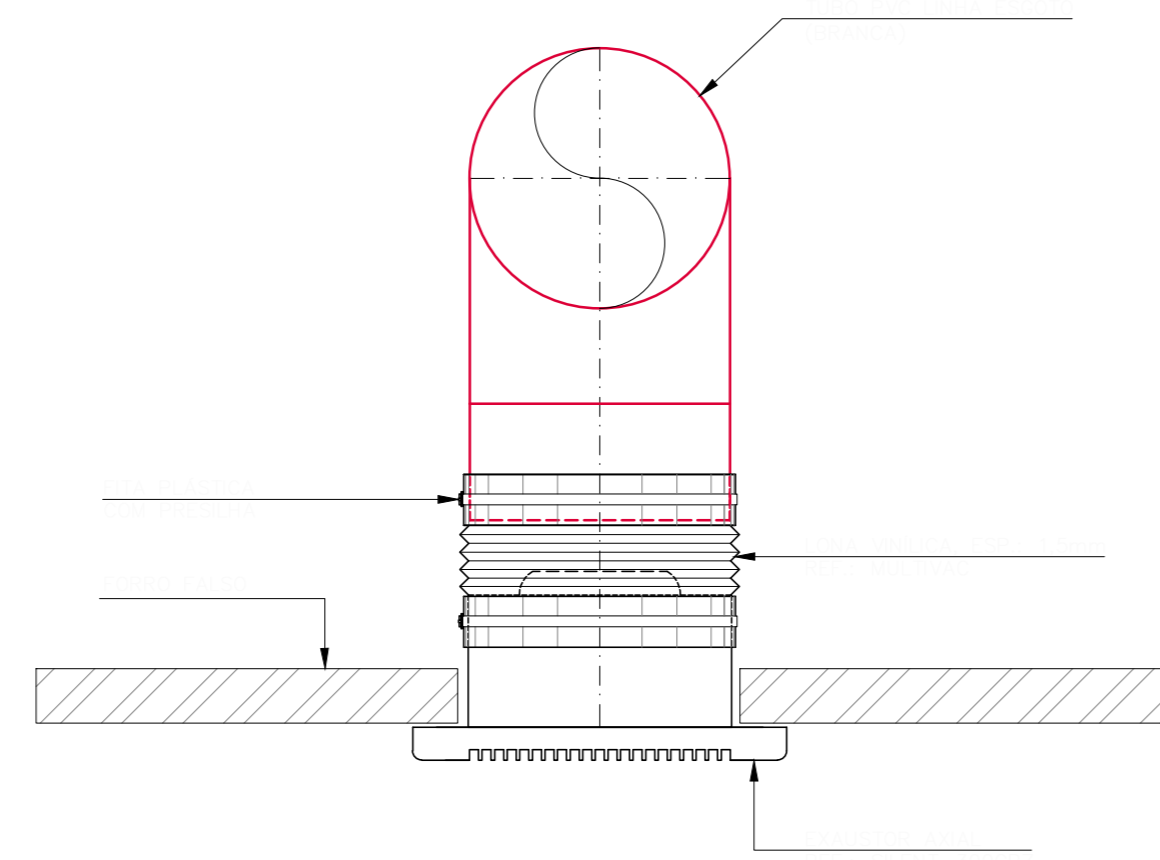

DETALHE TÍPICO DE FIXAÇÃO DO EXAUSTOR
SEM ESCALA



DIAGRAMA DE CONTROLE TÍPICO PARA ACIONAMENTO DOS EXAUSTORES SANITÁRIOS



DETALHE DE FIXAÇÃO DA UNIDADE EVAPORADORA COM REFORÇO EM PAREDE TIPO DRY WALL
SEM ESCALA

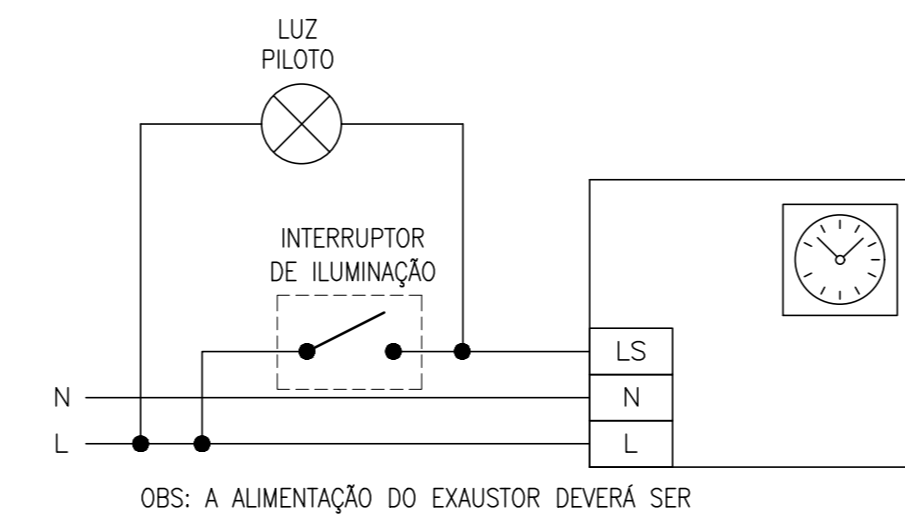
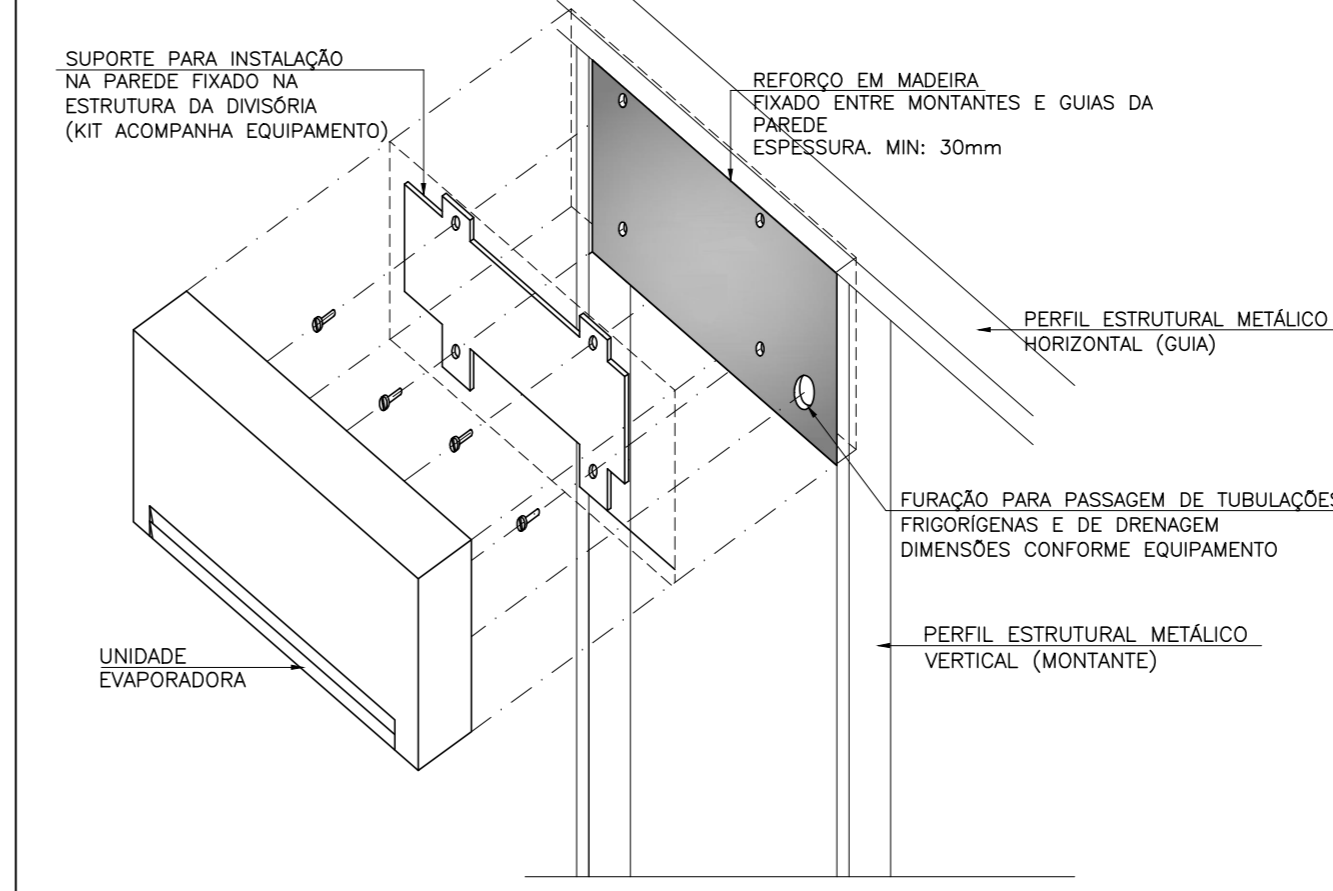
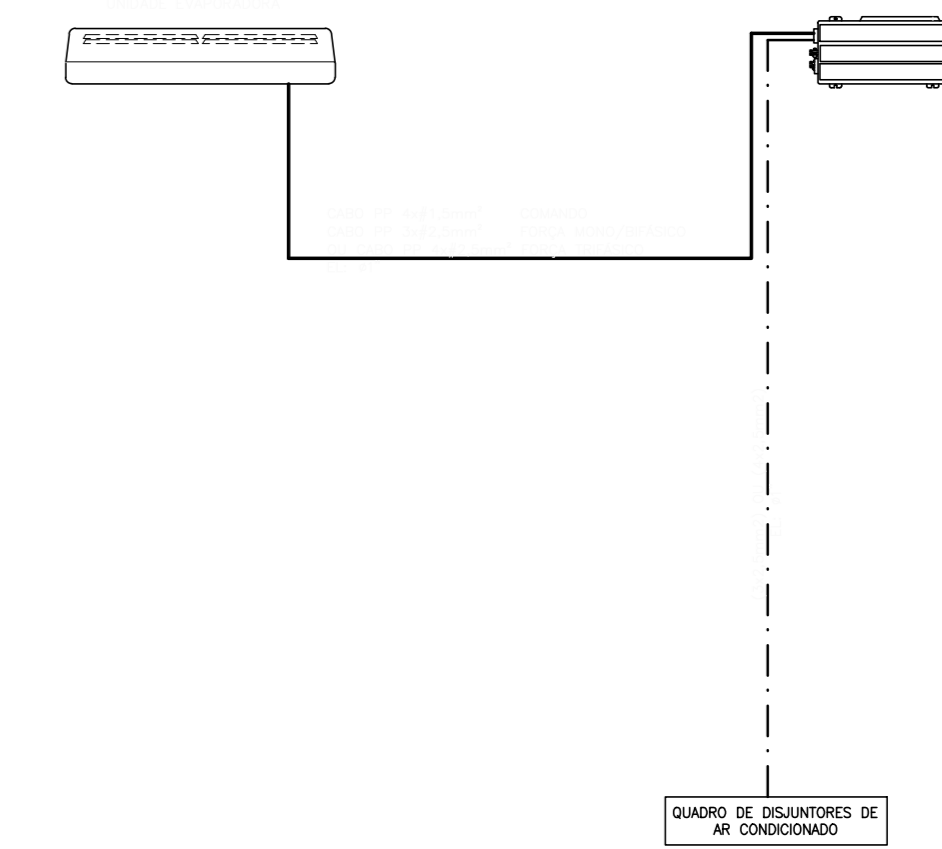

LEGENDA	
—	INTERLIGAÇÕES ELÉTRICAS DE FORÇA E COMANDO
---	INTERLIGAÇÕES ELÉTRICAS

REGRAS:
1. CONTROLAR O CIRCUITO ELÉTRICO COM AS RECOMENDAÇÕES DO FABRICANTE DOS EQUIPAMENTOS APLICADOS.

DIAGRAMA DE INTERLIGAÇÕES DA UNIDADE SPLIT
SEM ESCALA

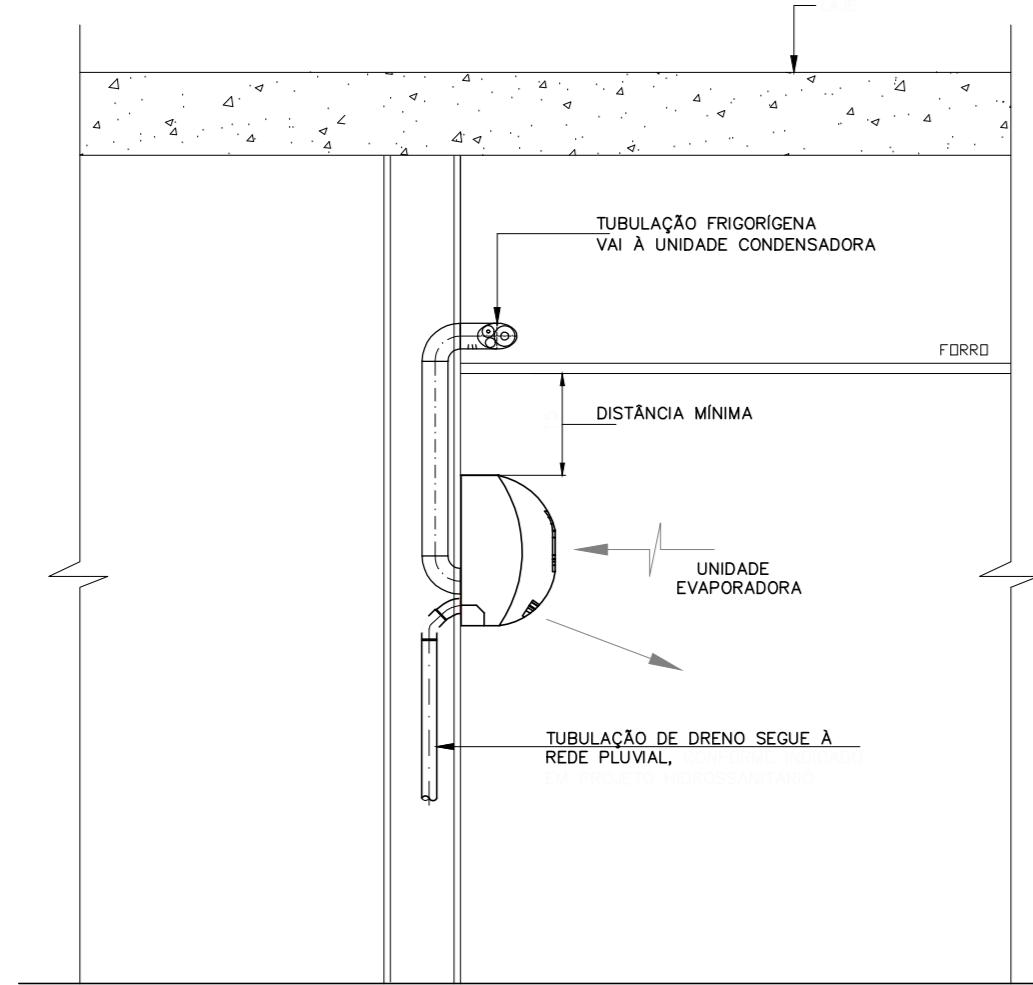

DETALHE TÍPICO DE INSTALAÇÃO DA UNIDADE EVAPORADORA TIPO HIGH WALL
SEM ESCALA

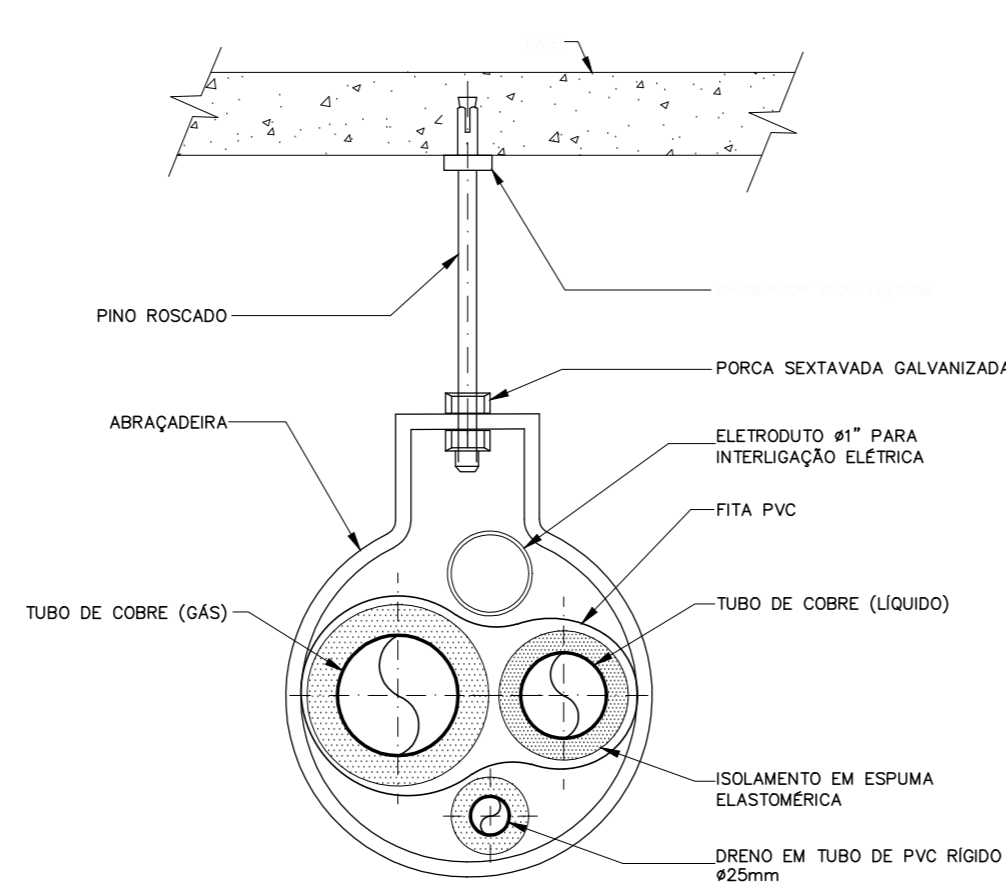

DETALHE TÍPICO DE FIXAÇÃO TUBULAÇÃO DE REFRIGERANTE
SEM ESCALA

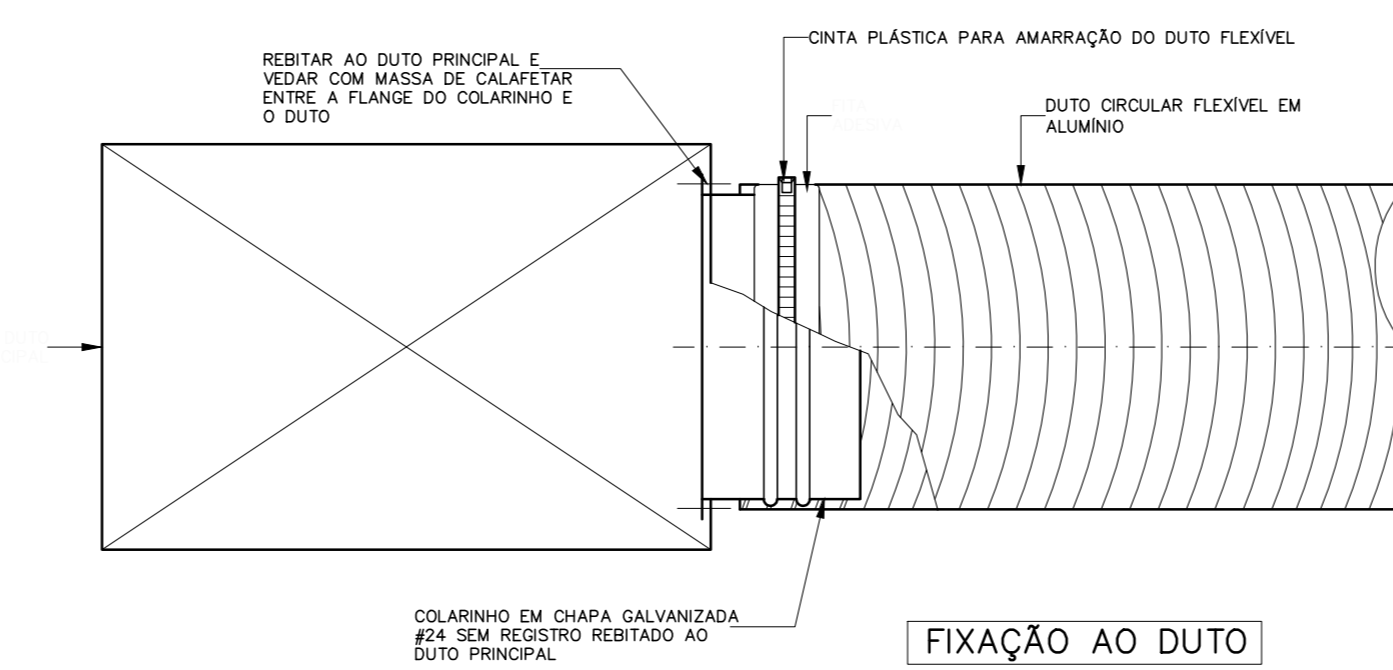

FIXAÇÃO AO DUTO

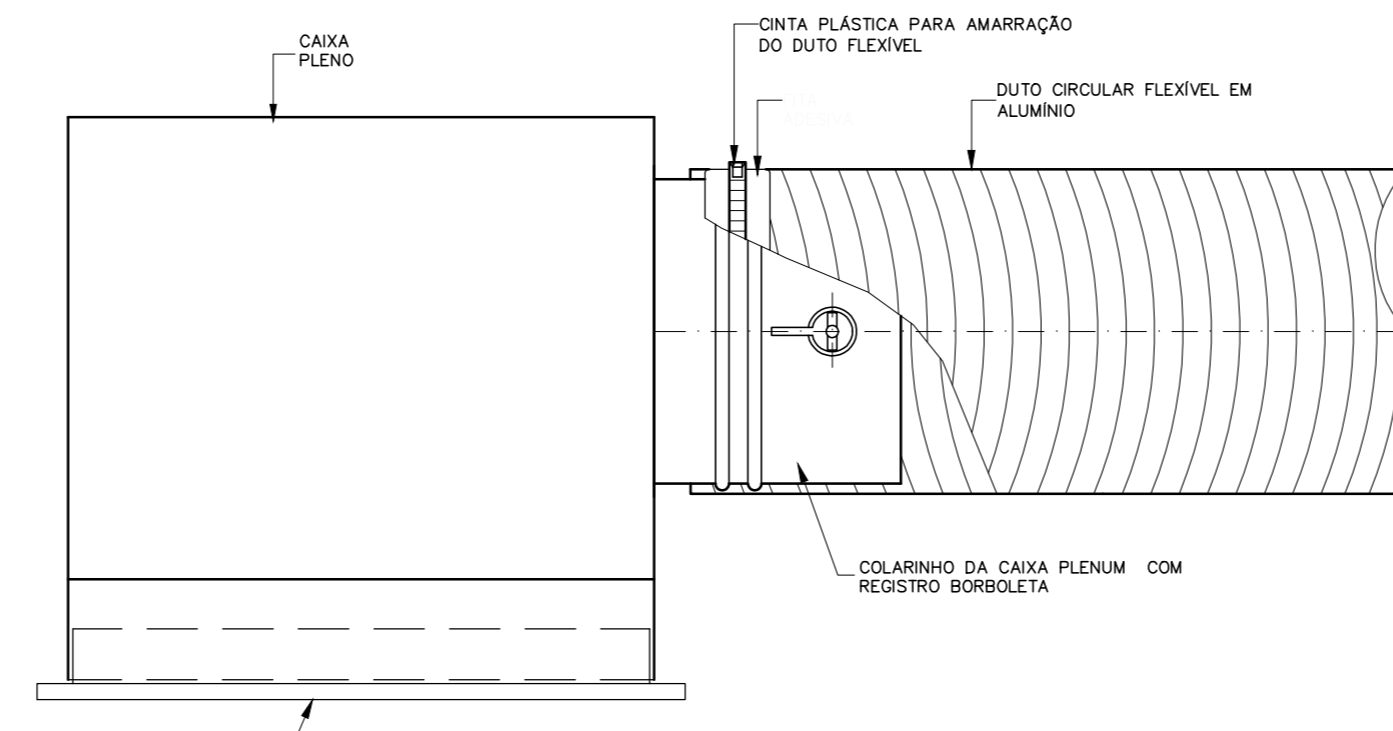

FIXAÇÃO NA GRELHA

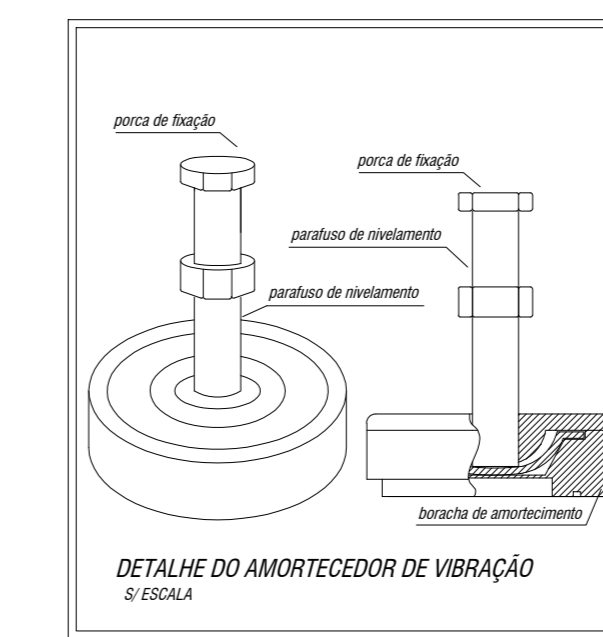

DETALHE TÍPICO DE INSTALAÇÃO DO AMORTECEDOR DE VIBRAÇÃO
SEM ESCALA

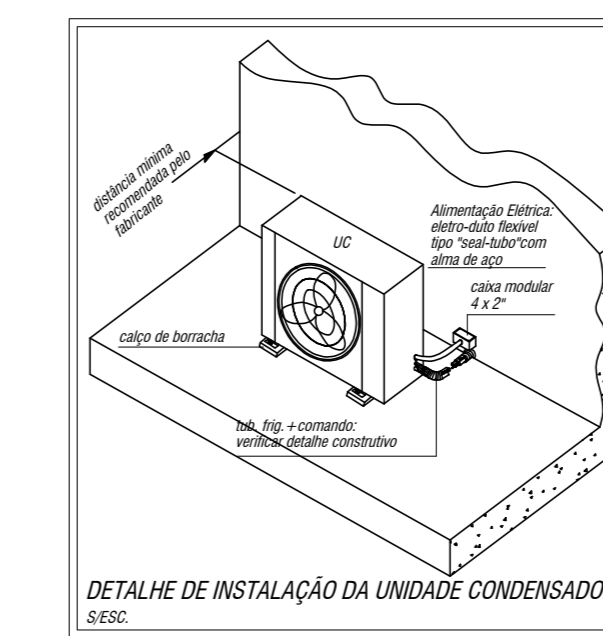

DETALHE TÍPICO DE INSTALAÇÃO DA UNIDADE CONDENSADORA
SEM ESCALA

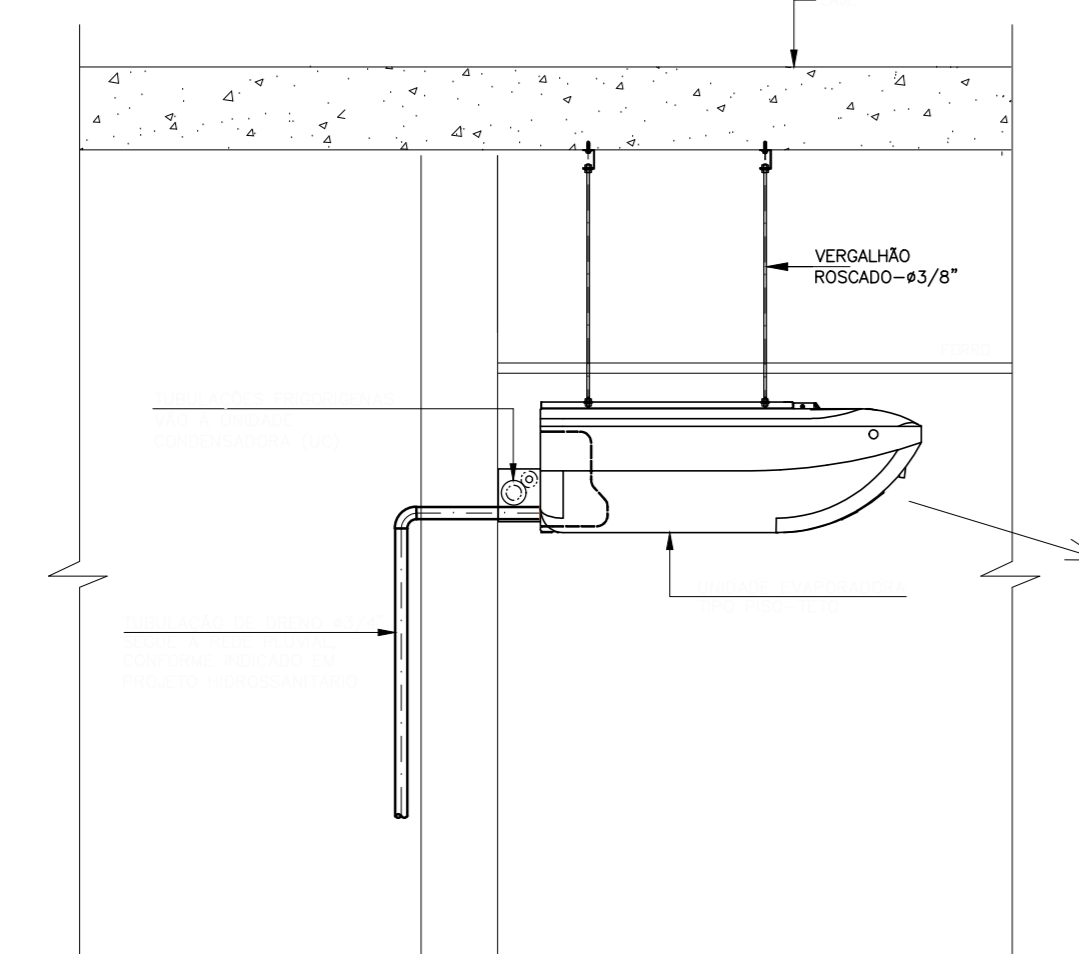

DETALHE TÍPICO DE INSTALAÇÃO DA UNIDADE EVAPORADORA TIPO PISO-TETO
SEM ESCALA

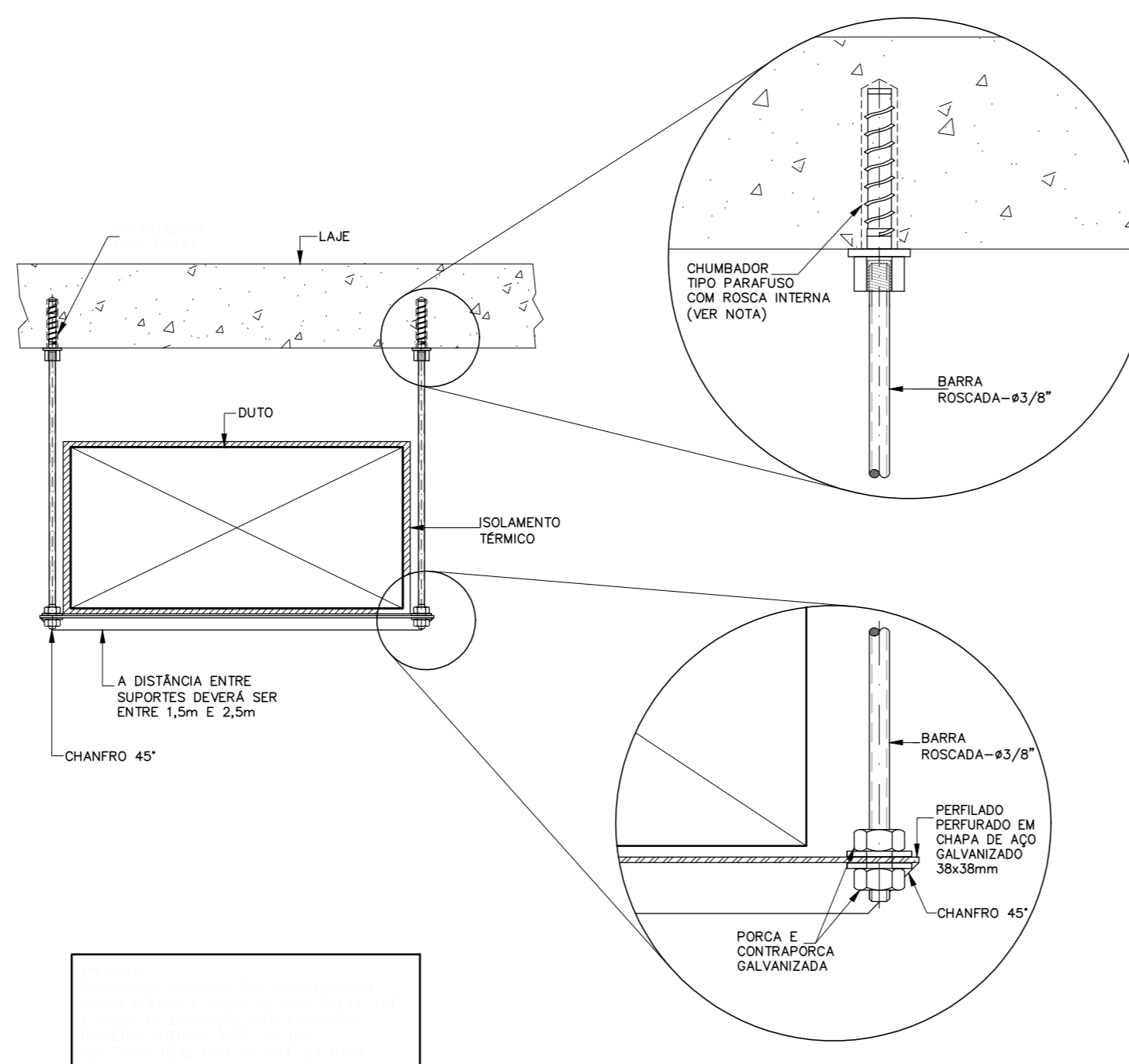

DETALHE DO SUPORTE PARA OS DUTOS EM ESTRUTURAS METÁLICAS
SEM ESCALA

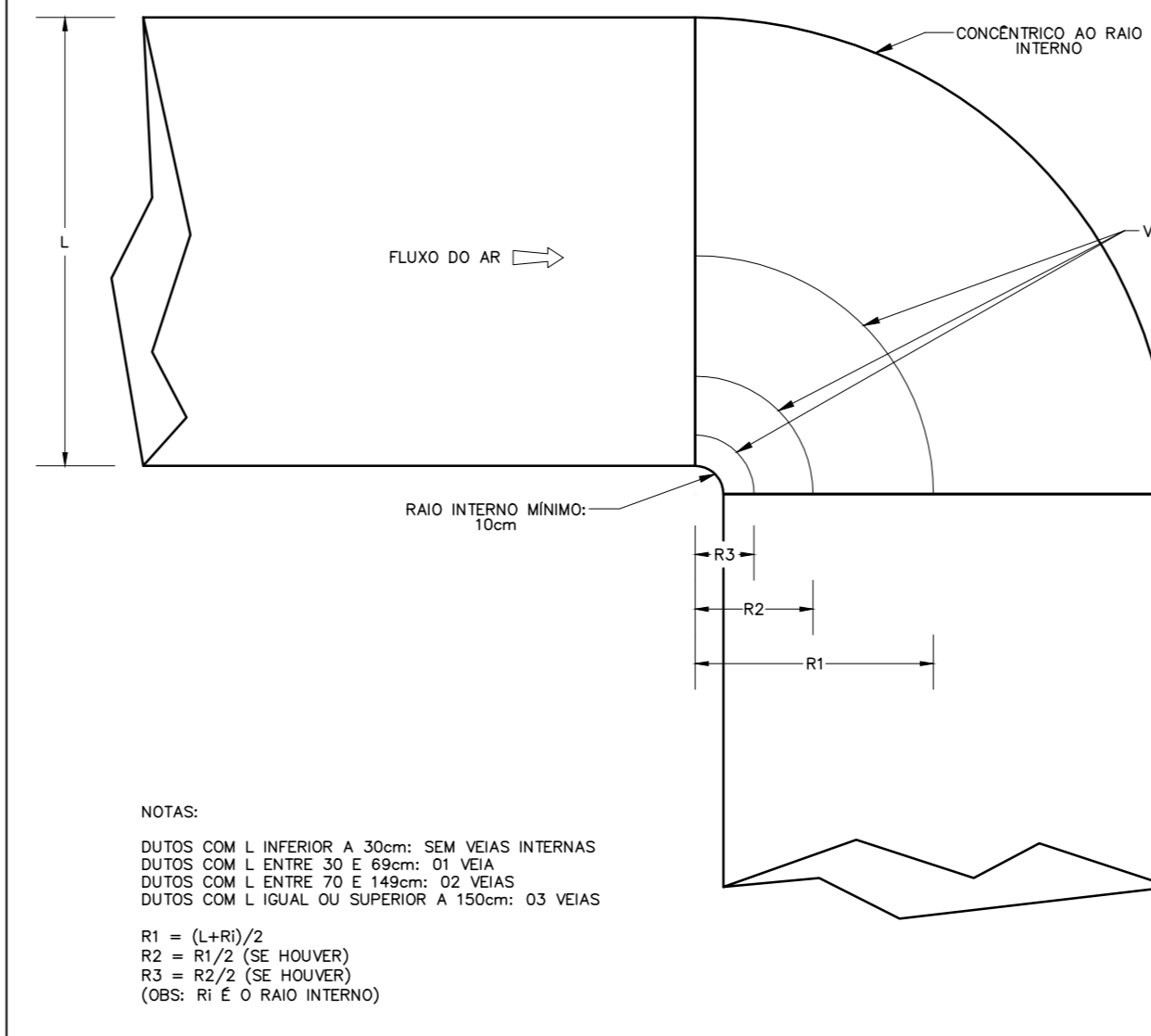

DETALHE DE CONSTRUÇÃO DAS CURVAS NOS DUTOS
SEM ESCALA

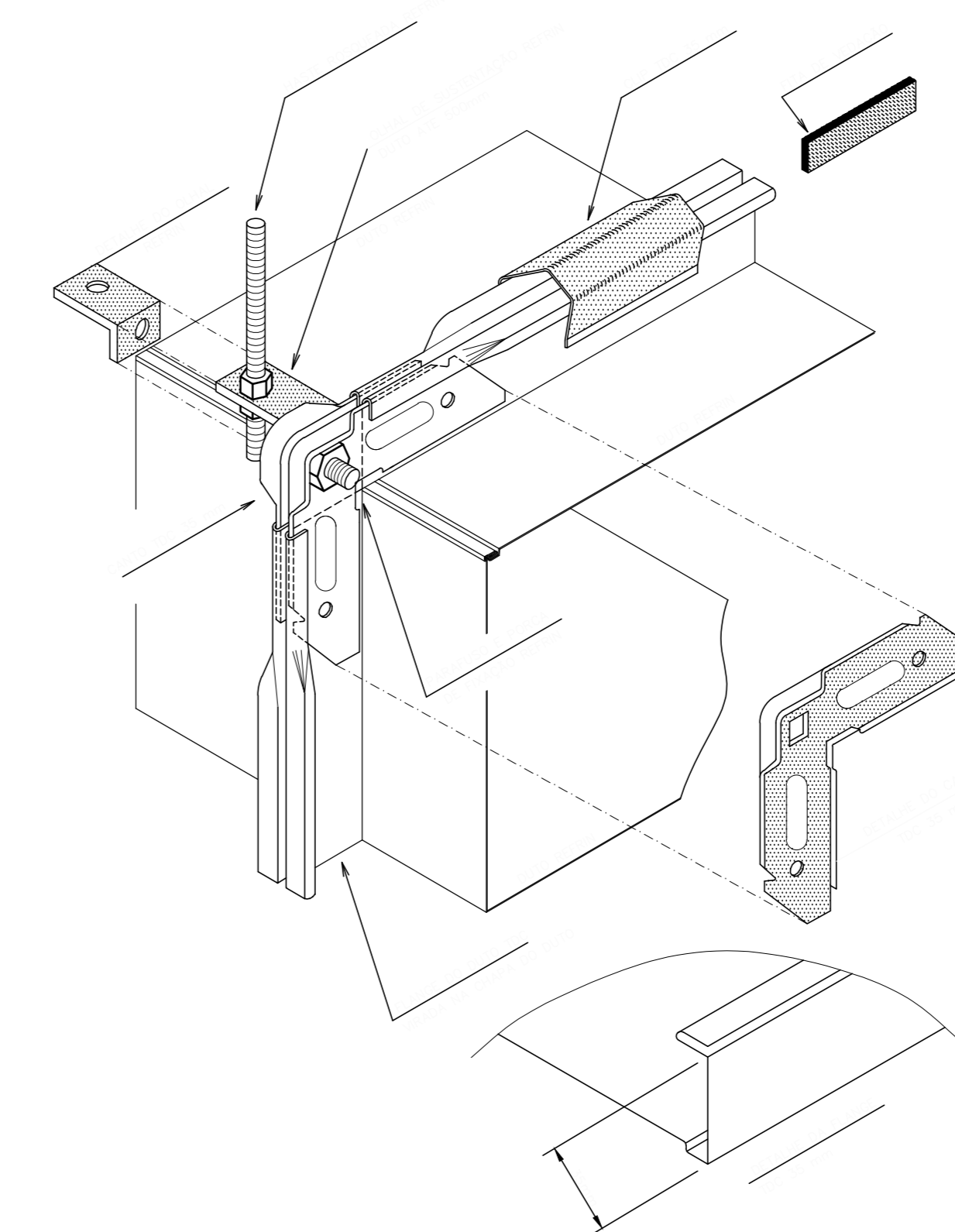

DETALHE DE FLANGES TDC
SEM ESCALA / VERSÃO: 1.0

CLIENTE	FUNDAÇÃO UNIVERSIDADE DE BRASÍLIA	DATA	13/2017
UNIDADE	CENTRO DE VIVÊNCIA	PROJETO	PROJETO EXECUTIVO
END.	GLEBA A, SC-03 CAMPUS UNIVERSITÁRIO DARCY RIBEIRO - UNB, BRASÍLIA-DF	ESCALA	ESCALA INDICADA
TÍTULO	CENTRO DE VIVÊNCIA DETALHES GERAIS	DISCIPLINA	CLIMATIZAÇÃO
		FOLHA	CLI_05/05

QUADRO DE ÁREAS:	LOCALIZAÇÃO SEM ESCALA:
ÁREA DE INTERVENÇÃO	1.272,14m ²

RESPONSÁVEL TÉCNICO:	
RESPONSÁVEL TÉCNICO: ENGR. TÁCIO JOSÉ BALLA CREA/RS: 149.136	ELABORAÇÃO: ENGR. TÁCIO JOSÉ BALLA CREA/RS: 149.136
COORDENADOR RU: ENGR. ALEXANDRE LEITE RIBEIRO NUNES CREA/RS: 180.750	DESENHO: JOEL WEIDERS

QUADRO DE REVISÃO		
Rev.	Data	Descrição

DOCUMENTOS DE REFERÊNCIA:		